

# USER MANUAL

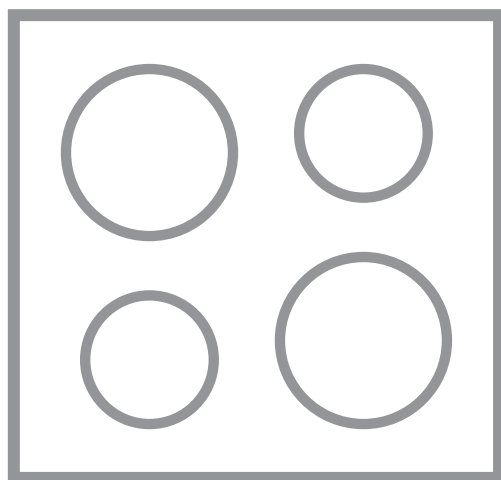

## תוכן

2	1. מידע על בטיחות.....
4	2. הוראות בטיחות.....
6	3. תיאור המוצר.....
7	4. מדריך מקוצר.....
8	5. הכנה לשימוש הראשון.....
8	6. שימוש יומיומי.....
12	7. אזור בישול גמיש באינדוקציה.....
14	8. עצות וטיפים.....
15	9. שמירה וניקוי.....
16	10. איתור תקלות.....
18	11. התקנה.....
20	12. נתונים טכניים.....
20	13. יעילות אנרגיה.....

## לתוצאות מושלמות

תודה על שבחרת במוצר זה של AEG. יצרנו אותו כדי להעניק לך ביצועים מושלמים למשך שנים רבות, עם טכנולוגיות חדשניות שמסייעות להקל על החיים - תכונות שלא תוכל למצוא במכשירים רגילים. אנא הקדש מספר דקות לקריאה, כדי למצות את המיטב שהמוצר יכול לספק.

בקר באתר האינטרנט שלנו כדי:

לקבלת עצות הנוגעות לשימוש, עלונים, עזרה בפתרון בעיות ומידע לגבי שירות: [www.aeg.com/webselfservice](http://www.aeg.com/webselfservice)



לרשום את המוצר שרכשת כדי לקבל שירות טוב עוד יותר: [www.registeraeg.com](http://www.registeraeg.com)



לרכוש אביזרים, חלקים מתכלים וחלפים מקוריים עבור המכשיר שברשותך: [www.aeg.com/shop](http://www.aeg.com/shop)



## שירות לקוחות

השתמש תמיד בחלקי חילוף מקוריים. בעת הפנייה למרכז השירות המורשה, ודא כי ברשותך הנתונים הבאים: הדגם, מספר המוצר (PNC), המספר הסידורי.

ניתן למצוא את המידע על לוחית הדירוג.

⚠ אזהרה / זהירות - נתוני בטיחות

ⓘ מידע כללי ועצות

📄 מידע סביבתי

התנאים עשויים להשתנות ללא הודעה

## 1. ⚠ מידע על בטיחות

לפני ההתקנה והשימוש במכשיר, קרא בעיון את ההוראות המצורפות. היצרן אינו אחראי לכל פציעה או נזק שייגרמו

כתוצאה מהתקנה לא נכונה או משימוש לא נכון. שמור תמיד את ההוראות במקום בטוח ונגיש, לשימוש עתידי.

## 1.1 בטיחות ילדים ואנשים מוגבלים

- השימוש במכשיר זה מותר לילדים מגיל 8 ומעלה ולאנשים בעלי מוגבלות גופנית, חושית או שכלית או לאנשים חסרי ניסיון וידע, אם הדבר נעשה תחת פיקוח או אם ניתנה להם הדרכה לגבי שימוש בטוח במכשיר, ובתנאי שהם מבינים את הסיכונים הקשורים לשימוש.
- יש להרחיק ילדים מגיל 3 עד 8 וכן אנשים הסובלים ממוגבלות משמעותית ומורכבת מאד, אלא אם כן הם תחת פיקוח צמוד.
- יש להרחיק ילדים מתחת לגיל 3, אלא אם כן הם בפיקוח צמוד.
- אין להתיר לילדים לשחק במכשיר.
- הרחק את כל חומרי האריזה מהישג ידם של ילדים ודאג לסילוקם כנדרש.
- יש להרחיק ילדים וחיות מחמד מהמכשיר כאשר הוא פועל או כאשר הוא מתקרר. חלק מהחלקים חמים.
- אם יש במכשיר התקן לבטיחות ילדים, יש להפעיל אותו.
- אין לאפשר לילדים לבצע פעולות ניקוי ותחזוקת משתמש במכשיר ללא השגחה.

## 1.2 בטיחות כללית

- אזהרה: המכשיר והחלקים הנגישים בו מתחממים במהלך ההפעלה. יש להיזהר שלא לגעת בחלקים שמתחממים.
- אין להפעיל את המכשיר באמצעות קוצב זמן חיצוני או מערכת נפרדת להפעלה-מרחוק.
- אזהרה: בישול על כיריים ללא השגחה עם שמן או שומן יכול להיות מסוכן ועלול לגרום לדליקה.
- לעולם אין לנסות ולכבות דליקה באמצעות מים, אלא לכבות את המכשיר ולכסות את הלהבה - למשל באמצעות מכסה או בעזרת שמיכת כיבוי.
- זהירות: יש לפקח על תהליך הבישול. יש לפקח באופן רצוף גם על תהליכי בישול קצרים.
- אזהרה: סכנת אש: אין לאחסן חפצים ועצמים על גבי משטחי הבישול.
- אין להניח על משטח הכיריים חפצים מתכתיים, כגון סכינים, מזלגות, כפות ומכסים, מכיוון שהם עלולים להתלהט.

- אין להשתמש בניקוי קיטור לניקוי המכשיר.
- לאחר השימוש, כבה את להבת הכיריים בעזרת הפקד, ואל תסמוך על גלאי המחבת.
- אם קיים סדק על פני המשטח הקרמי / משטח הזכוכית, כבה את המכשיר ונתק אותו מרשת החשמל. במקרה שהמכשיר מחובר לרשת החשמל ללא תקע, באמצעות חיבת חיבורים, הוצא את הנתיך כדי לנתק את המכשיר מהזנת המתח. בכל מקרה, צור קשר עם מרכז השירות המורשה.
- אם כבל אספקת המתח פגום, החלפתו חייבת להתבצע על ידי היצרן, איש שירות מורשה, או גורמים מוסמכים מסוגם, כדי למנוע סכנה.
- אזהרה: השתמש רק במגני כיריים שעוצבו על-ידי היצרן של מכשיר הבישול, או שהיצרן מציין בהוראות השימוש שהם מתאימים, או במגני הכיריים המשולבים במכשיר. השימוש במגנים שאינם מתאימים עלול לגרום לתאונות.

## 2. הוראות בטיחות

### 2.1 התקנה

- אל תאחסן במגירה שום פריטים קטנים או גיליונות נייר שעלולים להישאב פנימה, שכן אלה עלולים לגרום נזק למאווררים או למערכת הקירור.
- השאר מרווח של 2 ס"מ לפחות בין תחתיתו של המכשיר לבין פריטים שמאוחסנים במגירה.

**אזהרה!**  
 התקנת המכשיר תיעשה רק על ידי אדם מוסמך.



**אזהרה!**  
 סכנה לפציעה או גרימת נזק למכשיר.



### 2.2 חיבור למקור חשמל

**אזהרה!**  
 קיימת סכנת שריפה והתחשמלות.



- סלק את כל חלקי האריזה.
- אין להתקין מכונה שניזוקה או להשתמש בה.
- פעל על פי הוראות ההתקנה שסופקו עם המכונה.
- שמור על מרחקי המינימום ממכשירים אחרים.
- היזהר תמיד בעת הזנת המכונה, שכן היא כבדה. השתמש תמיד בכפפות בטיחות ובעליים סגורות.
- אטום את משטחי החיתוך עם חומר איטום למניעת לחות שתגרום להתנפחות.
- הגן על תחתית המכשיר מאדים ולחות.
- אין להתקין את המכשיר בצמידות לדלת או מתחת לחלון. כך ניתן למנוע נפילה של כלי בישול חמים מעל המכשיר כאשר פותחים דלת או חלון.
- בתחתית כל מכשיר מותקנים מאוררי קירור.
- אם המכשיר מותקן מעל למגירה:
- כל החיבורים החשמליים צריכים להתבצע על ידי חשמלאי מוסמך.
- יש להאריק את המכשיר.
- לפני ביצוע כל פעולה, ודא שהמכשיר מנותק ממקור המתח.
- ודא כי הפרמטרים שמופיעים על לוחית הדירוג תואמים לדירוגים החשמליים של רשת החשמל הביתית.
- ודא שהמכשיר מותקן כראוי. כבל מתח או תקע חשמלי (אם קיים) רופפים או לא תואמים עלולים לגרום להתחממות חיבור הקצה.
- השתמש בכבל המתח החשמלי המתאים.
- אין לאפשר היווצרות של קשרים בכבלי החשמל.
- ודא שמותקנת הגנה מפני התחשמלות.

- אין להשתמש במכשיר כמשטח עבודה או כמשטח אחסון.
- אם פני השטח של המכשיר סדוקים, נתק מיד את המכשיר מהחשמל. הדבר נועד למנוע התחשמלות.
- משתמשים בעלי קוצב לב צריכים לשמור על מרחק מינימלי של 30 ס"מ מאזורי הבישול ההשראתי כאשר המכשיר פועל.
- כאשר אתה מניח מזון בתוך שמן חם, הוא עלול להתזיז.

**אזהרה!**

קיימת סכנת שריפה ופיצוץ

- שומנים ושמן מחוממים עלולים לשחרר אדים דליקים. הרחק אש או חפצים חמים משומנים ושומנים כשאתה מבשל איתם.
- האדים שמשחררים משמן חם מאוד עלולים לגרום לבעירה ספונטנית.
- שמן משומש, שעשוי להכיל שאריות מזון, יכול לגרום לשריפה בטמפרטורה נמוכה יותר מאשר שמן בשימוש ראשון.
- אין להכניס למכשיר או להניח בקרבתו מוצרים או פריטים דליקים הספוגים בחומרים דליקים.

**אזהרה!**

סכנה לגרימת נזק למכשיר.

- אין להניח כלי בישול חמים על לחיצי ההפעלה.
- אל תניח מכסה לוחה של סיר על גבי משטח הזכוכית של הכיריים.
- אין להניח לכלי הבישול להתחמם ללא תיווך.
- היזהר שלא ייפלו חפצים או כלי בישול על המכשיר. המשטח עלול להינזק.
- אין להפעיל את אזורי הבישול עם כלי בישול ריקים או ללא כלי בישול.
- אין להניח נייר אלומיניום על המכשיר.
- כלי בישול מברזל יצוק, אלומיניום או עם תחתית פגומה עלולים לגרום לשריטות על הזכוכית / הזכוכית הקרמית. יש להקפיד להרים חפצים אלה כאשר מזיזים אותם על משטח הבישול.
- המכשיר נועד לשימושי בישול בלבד. אין להשתמש במכשיר למטרות אחרות, כמו למשל חימום החדר.

**2.4 שמירה וניקוי**

- יש לנקות את המכשיר בקביעות כדי למנוע בלאי של חומרי פני השטח.
- כבה את המכשיר והנח לו להתקרר לפני הניקוי.
- נתק את המכשיר מאספקת החשמל לפני טיפולי תחזוקה.

- יש להשתמש בהתקן ההידוק להתקנת הכבל.
- ודא שכבל המתח או התקע (אם קיים) אינם באים במגע עם המכשיר הלוהט או עם כלי בישול לוהטים, כאשר אתה מחבר את המכשיר לשקעים הסמוכים.
- אל תשתמש במתאמים מפצלים או בכבלים מאריכים.
- היזהר שלא לגרום נזק לכבל המתח ולתקע החשמל (אם קיים). צור קשר עם מרכז השירות המורשה שלנו או פנה לחשמלאי להחלפת כבל מתח שניזוק.
- התקני ההגנה מהתחשמלות של רכיבי חשמל חשופים או רכיבים מצופי בידוד חייבים להיות מחוזקים באופן שאינו מאפשר להסיר אותם ללא שימוש בכלים.
- חבר את תקע החשמל לתקע חשמל בסיום ההתקנה בלבד. ודא שקיימת גישה לתקע החשמלי לאחר ההתקנה.
- אם שקע החשמל רופף, אל תחבר אליו את התקע.
- אין למשוך בכבל המתח כדי לנתק את המכשיר מהחשמל. הקפידו תמיד למשוך את התקע.
- השתמש רק בהתקני בידוד מתאימים: קו חשמל המגן מפני נפילת מתח, נתיכים (נתיכי הברגה המנותקים מהמחזיק), מפסקי דלף וממסרי מגע.
- על תשתית החשמל להיות מצוידת בהתקן בידוד המאפשר את ניתוק כל הקטבים של המכשיר מאספקת החשמל. על מכשיר הבידוד לכלול שקע בעל פתחים ברובח מינימלי של 3 מ"מ.

**2.3 שימוש****אזהרה!**

סכנה לפציעה, כוויה או התחשמלות.

- יש להסיר את כל האריזות, התוויות וסרטי המגן (אם ישנם) לפני השימוש הראשון.
- המכשיר נועד לשימוש ביתי בלבד.
- אין לבצע כל שינוי במפרט הטכני של המכונה.
- ודא שפתחי האוורור אינם חסומים.
- אין להשאיר את המכשיר ללא השגחה בעת פעולתו.
- העבר את אזור הבישול למצב "כבוי" לאחר כל שימוש.
- אין לסמוך על גלאי המחבת.
- אין להניח סכו"ם ומכסי סירים על אזורי הבישול. הם עשויים להתחמם.
- אין להפעיל את המכשיר בידיים רטובות או כאשר הוא בא במגע עם מים.

- השתמש אך ורק בחלקי חילוף מקוריים.

## 2.6 סילוק

### אזהרה!



קיימת סכנה לפציעה או חנק.

- צור קשר עם הרשות המקומית לקבלת מידע על הדרך המתאימה לסילוק המכשיר.
- נתק את המכשיר מאספקת החשמל.
- חתוך את כבל אספקת המתח קרוב למכונה וסלק אותו.

- אין להשתמש בתרסיס מים או בקיטור לניקוי המכשיר.
- יש לנקות את המכשיר בעזרת סמרטוט רך ולח. יש להשתמש רק בחומרי ניקוי ניטרליים. אין להשתמש במוצרים שוחקים, כריות ניקוי שוחקות, ממיסים או חפצי מתכת.

## 2.5 שירות

- כדי לתקן את המכשיר, צור קשר עם מרכז שירות מורשה.

## 3. תיאור המוצר

### 3.1 מתווה משטח הבישול

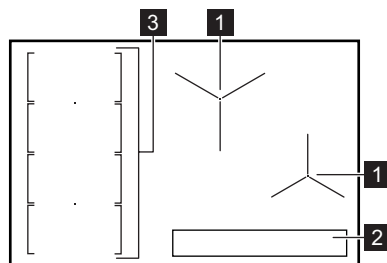

1 אזור בישול באינדוקציה

2 לחיצי הפעלה

3 אזור הבישול הגמיש באינדוקציה מורכב מארבעה חלקים

### 3.2 לוח אזורי הבישול

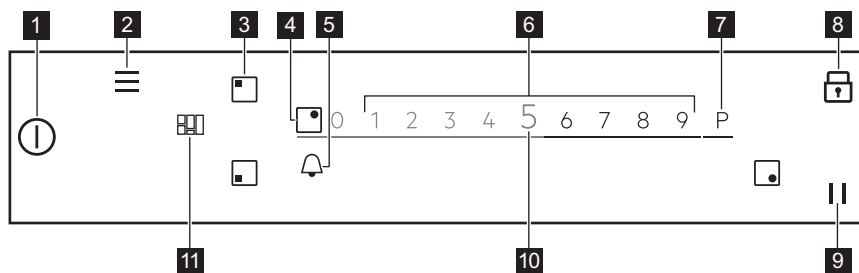

כדי לצפות בהגדרות הזמינות, גע בסמל המתאים.

סמל	הערה	1
ⓘ	הפעלה / כיבוי	להפעלה וכיבוי של הכיריים.
≡	תפריט	כדי לפתוח ולסגור את התפריט.
□	בחירת אזורים	כדי לפתוח את בקר ההחלקה של האזור הנבחר.

סמל	הערה	
4	-	מחונן האזור כדי להציג לאיזה אזור שייך בקר החלקה הפעיל.
5	-	להגדרת פונקציות הטיימר.
6	-	בקר החלקה לקביעת עוצמת החום.
7	P	PowerBoost להפעלה הפעולה.
8		נעילה להפעלה וכיבוי של הפעולה.
9		השהיה להפעלה וכיבוי של הפעולה.
10	9 - 0	- להצגת עוצמת החום הנוכחית.
11		FlexiBridge כדי לעבור בין שלושת המצבים של פעולה זו.

אזורי הבישול באינדוקציה יוצרים את החום הדרוש לתהליך הבישול ישירות בתחתית כלי הבישול. הזכוכית הקרמית מתחממת מהחום של כלי הבישול.

### OptiHeat Control 3.3 (מחונן חום שיויר 3 שלבים)

**אזהרה!**  
סכנה לכוויות מהחום השיויר! המחונן מציג את דרגת החום השיויר.



## 4. מדריך מקוצר

### 4.1 משתמש במסך המגע

- כדי להפעיל אפשרות מסוימת, גע בסמל הרלוונטי על גבי התצוגה.
- הפונקציה שנבחרה מופעלת כאשר אתה מסיר את האצבע מהתצוגה.
- כדי לגלול בין האפשרויות הזמינות, השתמש בתנועת יד מהירה או גרור את אצבעך על פני התצוגה.
- מהירות תנועת היד תקבע את מהירות התזוזה של המסך.
- תנועת הגלילה יכולה להיעצר מעצמה או שניתן לעצור אותה מיידית בנגיעה בתצוגה.
- ניתן לשנות את מרבית הפרמטרים שמוצגים בתצוגה, בנגיעה בסמלים המתאימים שלהם.
- כדי לבחור את הפונקציה הנדרשת, או את הזמן הנדרש, ניתן לגלול ברשימה ו/או לגעת באפשרות שברצונך לבחור.

- כאשר הכיריים מופעלים וחלק מהסמלים נעלמים מהתצוגה, גע במקום כלשהו בתצוגה. כל הסמלים חוזרים להופיע.
- בחלק מהפונקציות מופיע חלון מוקפץ עם מידע נוסף כאשר מפעילים אותן.
- ניתן להשתמש רק בסמלים המוארים ראשית, בחר אזור, כדי להפעיל את פונקציות הטיימר.

### 4.2 תפריט מבנה

גע ב- כדי להיכנס להגדרות הכיריים ולשנות אותן או להפעיל פונקציות שונות. הטבלה מציגה את מבנה התפריט הבסיסי.

תפריט

פעולות לסיוע בבישול

פעולות כיריים	בורר עוצמה
	המסה
הגדרות	נעילה מפני ילדים
	עצירת שעון
	התקנה
	פעולות לסיוע בבישול
	שפה
	צלילי מקשים
	עוצמת זמזום
	Display Brightness
	מצב הדגמה
	Service
	רישיון
	הצג גרסת תוכנה
	היסטוריית התראות
	אפס את כל ההגדרות

שלה. היעזר בעצות כדי לנווט בקלות ב-תפריט.

אם אתה נמצא בתחתית ה-תפריט גלול כלפי מעלה ברשימה והשתמש ב- $\leftarrow$  או גע ב- $\equiv$  כדי לצאת מה-תפריט.

כדי לצאת מה-תפריט גע ב- $\equiv$  או בצד הימני של התצוגה, מחוץ לגבולות החלון המוקפץ. כדי לנווט ב-תפריט השתמש ב- $\leftarrow$  או ב- $\rightarrow$ .

כאשר אתה לוחץ לחיצה ממושכת על אחת מהאפשרויות שב-תפריט, מופיע תיאור קצר

## 5. הכנה לשימוש הראשון

ניתן לשנות את ההגדרה ב-תפריט < הגדרות < התקנה. עיין בפרק "שימוש יומיומי".

**אזהרה!**  עיין בפרקי "בטיחות".

### 5.1 חיבור לרשת החשמל לראשונה

כאשר אתה מחבר את הכיריים לחשמל, עליך לקבוע את ה-שפה, Display Brightness ואת ה-עוצמת זמזום.

## 6. שימוש יומיומי

### 6.2 כיבוי אוטומטי

הפעולה מכבה את הכיריים באופן אוטומטי אם:

- כל אזורי הבישול כבויים,
- אינך קובע את הגדרת החום לאחר הפעלת הכיריים,

**אזהרה!**  עיין בפרקי "בטיחות".

### 6.1 הפעלה וכיבוי

גע ב- $\textcircled{1}$  למשך שנייה אחת כדי להפעיל ולכבות את הכיריים.



כשאזורי בישול אחרים פעילים, עוצמת החום לאזור שבו אתה רוצה להשתמש עלולה להיות מוגבלת. עיין בסעיף "ניהול ההפעלה".

ודא שהסיר מתאים לכיריים באינדוקציה. למידע נוסף על סוגים של כלי בישול, עיין בפרק "עצות וטיפים". בדוק את גודל הסייר בסעיף "נתונים טכניים".



## PowerBoost 6.5

הפונקציה מפעילה עוצמה גבוהה יותר לאזור הבישול באינדוקציה שנבחר. העוצמה תלויה בגודל כלי הבישול. ניתן להפעיל את הפונקציה רק לפרק זמן מוגבל.

1. ראשית, גע בסמל של האזור הרצוי.
2. גע בסימן **P** או החלק ימינה באצבע כדי להפעיל את הפונקציה עבור אזור הבישול שנבחר. הסמל הופך לאדום וגדל בממדיו. הפונקציה מפסיקה את פעולתה אוטומטית. כדי לכבות את הפונקציה באופן ידני, בחר את האזור ושנה את עוצמת החום שלו.

לערכי הזמן המירביים, עיין בסעיף "נתונים טכניים".



## 6.6 ניהול ההפעלה

- אזורי הבישול מקובצים על פי המיקום ומספר הפאות בכיריים. ראה אזור.
- לכל פאזה יש טעינת חשמל מרבית של 3680 וואט.
- הפעולה מחלקת את הכוח בין אזורי בישול שמחוברים לאותה הפאזה.
- הפעולה מופעלת כאשר טעינת החשמל הכוללת של אזורי הבישול המחוברים לפאזה בודדת עולה על 3680 וואט.
- הפונקציה מפחיתה את העוצמה של אזורי בישול אחרים שקשורים לאותו שלב ומשפיעה על עוצמת החום שנוותרת זמינה.
- עוצמת החום המירבית מוצגת על גבי בקר ההחלקה. רק הספרות בלבן הן פעילות. אם אין עוצמת חום זמינה גבוהה יותר, הפחת קודם כל את עוצמת החום באזורי הבישול האחרים.

- אתה שופך או מניח משהו על לוח הבקרה למשך יותר מ-10 שניות (מחבת, מטלית וכו'). נשמע צליל התראה והכיריים כבים. הסר את החפץ או נקה את לחיצי ההפעלה.
- הכיריים נעשים חמים מדי (למשל, כאשר סיר רותח ללא תוכן). הנח לאזור הבישול להתקרר לפני שתשתמש שוב בכיריים.
- אתה משתמש בכלי בישול שאינו מתאים או שאין כלל כלי בישול על האזור הנתון. הסמל הלבן של אזור הבישול מהבהב ואזור הבישול באינדוקציה מכבה את עצמו אוטומטית לאחר 1 דקה.
- אינך מכבה את אזור הבישול או משנה את הגדרת החום. לאחר זמן מה מופיעה הודעה והכיריים כבים.

**היחס בין הגדרת החום לבין זמן כיבוי הכיריים לאחר סיום הבישול:**

הגדרת חום	הכיריים כבים לאחר
1 - 2	6 שעות
3 - 5	5 שעות
6	4 שעות
7 - 9	1.5 שעות

## 6.3 אם הגדרת הטמפרטורה היא

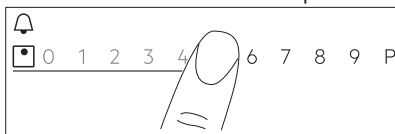

1. הפעל את הכיריים.
2. הנח את הסייר על אזור הבישול הנבחר. בקר ההחלקה של אזור הבישול הפעיל מופיע על גבי התצוגה ונשאר פעיל למשך 8 שניות.
3. גע בו או החלק באצבע כדי לקבוע את עוצמת החום הרצויה. הסמל הופך לאדום וגדל בממדיו.



## 6.4 שימוש באזורי הבישול

הנח את כלי הבישול במרכז אזור הבישול שנבחר. אזורי הבישול באינדוקציה מתאימים עצמם למידות של תחתית כלי הבישול באופן אוטומטי.





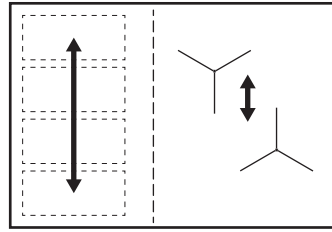

לאחר שתניח סיר על גבי אזור הבישול הנבחר, הכיריים יזהו אותו אוטומטית ובתצוגה יופיע בקר-החלקה מתאים. בקר ההחלקה יהיה גלוי לעין למשך 8 שניות. לאחר מכן המסך יחזור להציג את התצוגה הראשית. כדי לסגור את בקר ההחלקה מהר יותר, הקש על המסך מחוץ לגבולות בקר ההחלקה.

4. גע ב-אישור כדי לאשר את בחירתך. תוכל גם לבחור ב-X כדי לבטל את הבחירה. כאשר הזמן נגמר, מושמע צליל והסימן  מהבהב. לחץ על  כדי להפסיק את הצליל. כדי לכבות את הפונקציה, גע ב- שמשמאל לערך הטיימר, גע ב-X שסמוך אליו ואחר כך אשר את הבחירה בחלון המוקפץ שיופיע.









## עצירת שעון

הפונקציה מתחילה למנות אוטומטית לאחר שאתה מפעיל את אזור הבישול. ניתן להשתמש בפונקציה זו כדי לקבוע אחר משך הפעולה של האזור.

1. גע ב- כדי להיכנס אל ה-תפריט. עבור בגלילה על פני ה-תפריט ובחר באפשרות הגדרות < עצירת שעון.
2. גע במתג כדי להפעיל/לכבות את הפונקציה.
3. כדי לצאת מה-תפריט גע ב- או בצד הימני של התצוגה, מחוץ לגבולות החלון המוקפץ. כדי לנווט ב-תפריט השתמש ב- או ב-.
4. הפונקציה אינה מפסיקה לפעול לאחר שהרמת את הסיר. כדי לאפס את הפונקציה ולהפעיל אותה מחדש ידנית, גע ב- ובחר באפשרות איפוס בחלון המוקפץ. הפונקציה מתחילה למנות מ-0. כדי לבצע השהיה של הפונקציה למשך מחזור בישול אחד, גע ב- ואז בחר באפשרות השהיה בחלון המוקפץ. בחר באפשרות התחלה כדי לחדש את פעולת המונה.







## 6.8 השהיה

הפעולה הזו קובעת את כל אזורי הבישול הפועלים להגדרת החום הנמוכה ביותר. כאשר פונקציה זו פעילה, ניתן להשתמש רק בסמלים  ו-. כל שאר הסמלים בלוח הבקרה נעולים. הפעולה אינה מפסיקה את פעולות הטיימר.

- גע ב-  כדי להפעיל את הפונקציה.  נדלק. עוצמת החום מופחתת ל-1. לכיבוי הפונקציה, גע ב- . הפונקציה מופסקת PowerBoost. עוצמת החום הגבוהה ביותר מופעלת מחדש כאשר אתה לוחץ שוב על .

## 6.7 טיימר

### טיימר קוצב זמן

- ניתן להשתמש בפעולה זו כדי לקבוע את משך פעולתו של אזור בישול במהלך סבב בישול יחיד. ניתן להגדיר את הפונקציה לכל אחד מאזורי הבישול בנפרד.
1. ראשית קבע את עוצמת החום לאזור הבישול הרלוונטי ולאחר מכן הגדר את הפונקציה.
  2. גע ב- חלון תפריט הטיימר מופיע בתצוגה.
  3. סמן את  כדי להפעיל את הפונקציה. הסמלים מתחלפים ל- .
  4. החלק באצבע שמאלה או ימינה כדי לבחור את הזמן הרצוי (בשעות ו/או דקות).
  5. גע ב-אישור כדי לאשר את בחירתך. תוכל גם לבחור ב-X כדי לבטל את הבחירה. כאשר הזמן נגמר, מושמע צליל והסימן  מהבהב. לחץ על  כדי להפסיק את הצליל. להפסקת הפעולה, קבע את עוצמת החום ל-0. לחילופין, גע ב- שמשמאל לערך הטיימר, גע ב-X שסמוך אליו ואחר כך אשר את הבחירה בחלון המוקפץ שיופיע.

### Minute Minder

ניתן להשתמש בפונקציה זו כאשר הכיריים מופעלים אך אזורי הבישול לא פועלים. לפעולה אין כל השפעה על פעולת אזורי הבישול.

1. בחר כל אזור בישול שתרצה. בקר ההחלקה המתאים מופיע בתצוגה.
2. גע ב- חלון תפריט הטיימר מופיע בתצוגה.
3. החלק באצבע שמאלה או ימינה כדי לבחור את הזמן הרצוי (בשעות ודקות).

2. בחר באפשרות הגדרות < התקנה > צלילי מקשים / עוצמת זמזם מתוך הרשימה.
  3. בחר באפשרות המתאימה.
- כדי לצאת מה-תפריט גע ב- $\equiv$  או בצד הימני של התצוגה, מחוץ לגבולות החלון המוקפץ.
- כדי לנווט ב-תפריט השתמש ב- $\leftarrow$  או ב- $\rightarrow$ .

## Display Brightness 6.13

ניתן לשנות את בהירות התצוגה.

קיימות 4 רמות בהירות. 1 היא הרמה הנמוכה ביותר ו-4 היא הגבוהה ביותר.

1. גע ב- $\equiv$  על גבי התצוגה כדי לפתוח את ה-תפריט.
  2. בחר באפשרות הגדרות < התקנה > Display Brightness מתוך הרשימה.
  3. בחר ברמה המתאימה.
- כדי לצאת מה-תפריט גע ב- $\equiv$  או בצד הימני של התצוגה, מחוץ לגבולות החלון המוקפץ.
- כדי לנווט ב-תפריט השתמש ב- $\leftarrow$  או ב- $\rightarrow$ .

## 6.14 פעולות לסיוע בבישול

פונקציה זו מווסתת את הטמפרטורה לסוגים שונים של מזון ושומרת עליה לאורך הבישול. ניתן להפעיל אותה רק באזור הבישול השמאלי הקדמי.

1. גע ב- $\equiv$  על גבי התצוגה כדי לפתוח את ה-תפריט.
  2. בחר באפשרות פעולות לסיוע בבישול ובחר מתוך הרשימה את סוג המזון שתראה להכין.  
לכל סוג מזון יש מספר אפשרויות זמינות. פעל בהתאם להוראות שמופיעות בתצוגה.
    - אתה יכול לגעת ב-אישור על פני החלון המוקפץ, כדי להשתמש בהגדרות ברירת-המחדל.
    - ניתן להגדיר את פעולת הטיימר. כאשר הסיר מגיע אל הטמפרטורה המבוקשת, ניתן להפעיל את הטיימר.
    - ניתן לשנות את עוצמת החום המשמשת כברירת מחדל.  3. כאשר הסיר מגיע לטמפרטורת היעד, יישמע אות קולי ויופיע חלון מוקפץ. כדי לסגור את החלון ולהפעיל את הפונקציה, גע ב-אישור. כדי לבטל את פעולת החלון המוקפץ באופן קבוע, בדוק את ה- $\square$  לפני שתפעיל את הפונקציה.
- כדי להפסיק את פעולת הפונקציה, גע ב- $\square$ .
- וב-עצירה או גע ב- $\equiv$ , בחר באפשרות פעולות

## 6.9 נעילה

ניתן לנעול את לוח הבקרה בזמן שהכיריים פועלים. הדבר מונע שינוי לא מכוון של הגדרת החום.

קבע ראשית את הגדרת החום.

גע ב- $\square$  כדי להפעיל את הפונקציה.

כדי להפעיל את הפונקציה, לחץ על  $\square$  למשך 3 שניות.

כשאתה מכבה את הכיריים, אתה מכבה גם את הפעולה הזו.



## 6.10 נעילה מפני ילדים

פעולה זו מונעת הפעלה של הכיריים בשוגג.

1. גע ב- $\equiv$  על גבי התצוגה כדי לפתוח את ה-תפריט.
2. בחר באפשרות הגדרות < נעילה מפני ילדים מתוך הרשימה.
3. כדי להפעיל את הפונקציה, העבר את המתג למצב מופעל ועג באותיות A-O-X על פי סדר האלפבית. כדי להפסיק את פעולת הפונקציה, העבר את המתג למצב כבוי.

כדי לצאת מה-תפריט גע ב- $\equiv$  או בצד הימני של התצוגה, מחוץ לגבולות החלון המוקפץ.

כדי לנווט ב-תפריט השתמש ב- $\leftarrow$  או ב- $\rightarrow$ .

## 6.11 שפה

1. גע ב- $\equiv$  על גבי התצוגה כדי לפתוח את ה-תפריט.
  2. בחר באפשרות הגדרות < התקנה > שפה מתוך הרשימה.
  3. בחר את השפה המתאימה מתוך הרשימה.
- אם בחרת בשפה הלא נכונה גע ב- $\equiv$  מתוך הרשימה שמופיעה, בחר באפשרות השלישית ואז בחר פעמיים באפשרות האחרונה. לסיום בחר באפשרות שמימין.

כדי לצאת מה-תפריט גע ב- $\equiv$  או בצד הימני של התצוגה, מחוץ לגבולות החלון המוקפץ.

כדי לנווט ב-תפריט השתמש ב- $\leftarrow$  או ב- $\rightarrow$ .

## 6.12 צלילי מקשים / עוצמת זמזם

תוכל לבחור את סוג הצליל שישמיעו הכיריים שלך, או לכבות את הצלילים לגמרי. ניתן לבחור בין נקישה (ברירת-מחדל) לבין צפצוף.

1. גע ב- $\equiv$  על גבי התצוגה כדי לפתוח את ה-תפריט.

2. בחר באפשרות פעולות כיריים < המסה מתוך הרשימה.  
 גע ב-התחלה
3. עליך לבחור את האזור הרצוי. יופיע חלון מוקפץ בו תתבקש לאשר אם אכן תרצה לבטל את עוצמת החום הקודמת שהוגדרה, אם הייתה כזו.
- כדי לצאת מה-תפריט גע ב- $\equiv$  או בצד הימני של התצוגה, מחוץ לגבולות החלון המוקפץ.  
 כדי לנווט ב-תפריט השתמש ב- $\leftarrow$  או ב- $\rightarrow$ .
- כדי להפסיק את פעולת הפונקציה, גע בסמל בחירת האזורים ואז גע ב-עצירה.

לסיוע בבישול ואז בחר בכל סוג מזון שתראה וגע ב-עצירה.

כדי לצאת מה-תפריט גע ב- $\equiv$  או בצד הימני של התצוגה, מחוץ לגבולות החלון המוקפץ.  
 כדי לנווט ב-תפריט השתמש ב- $\leftarrow$  או ב- $\rightarrow$ .

## 6.15 המסה

תוכל להשתמש בפונקציה זו כדי להמיס מוצרים, כמו למשל שוקולד או חמאה. ניתן להשתמש בפונקציה רק בבישול אחד במהלך סבב בישול מסוים.

1. גע ב- $\equiv$  על גבי התצוגה כדי לפתוח את ה-תפריט.

## 7. אזור בישול גמיש באינדוקציה

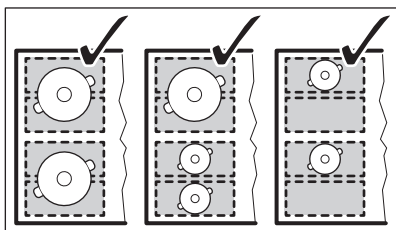

הצבה לא נכונה של כלי הבישול:

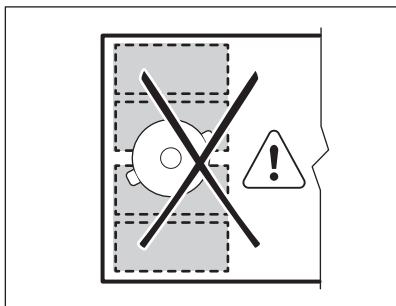

## 7.3 FlexiBridge מצב גשר גדול

כדי להפעיל את המצב, גע ב- $\equiv$  עד שתראה את מחוון המצב המתאים מופיע. מצב זה מחבר בין שלושה מקטעים אחוריים ליצירת אזור בישול אחד. המקטע הקדמי אינו מחובר והוא פועל כאזור בישול נפרד. ניתן להגדיר את

**אזהרה!**  
 עיין בפרקי "בטיחות".

## FlexiBridge 7.1

האזור שבצד השמאלי מאפשר שילובים, ליצירת שני אזורי בישול בגדלים שונים, או ליצירת אזור בישול אחד גדול. תוכל לבחור בשילוב של 4 מקטעים, על פי גודלו של כלי הבישול שבו תרצה להשתמש. המחווניים של אזורי הבישול משתנים אוטומטית ומציגים את השילוב האפשרי.

FlexiBridge המצב הסטנדרטי הוא מצב ברירת המחדל, שמופעל אוטומטית כאשר אתה מפעיל את הכיריים. שני אזורי הבישול פועלים באופן עצמאי.

גע ב- $\equiv$  כדי לעבור בין מצבי FlexiBridge.

## 7.2 FlexiBridge מצב סטנדרטי

מצב זה פעיל כאשר אתה מפעיל את הכיריים. הוא מחבר את המקטעים לכדי שני אזורי בישול נפרדים. ניתן לקבוע את עוצמת החום לכל אחד מהאזורים בנפרד.

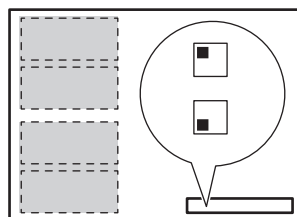

הצבה נכונה של כלי הבישול:

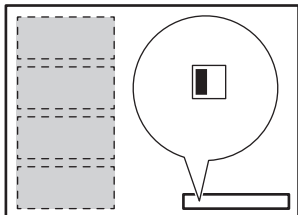

**הצבה נכונה של כלי הבישול:**

כדי להשתמש במצב זה עליך להניח את כלי הבישול על גבי ארבעת המקטעים המחוברים. אם תשתמש בכלי בישול קטן יותר שלושה מקטעים, התצוגה תראה ולאחר 1 דקה האזור יכבה את עצמו.

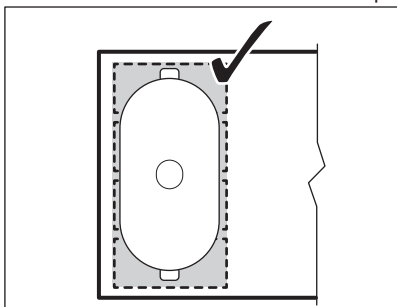

**הצבה לא נכונה של כלי הבישול:**

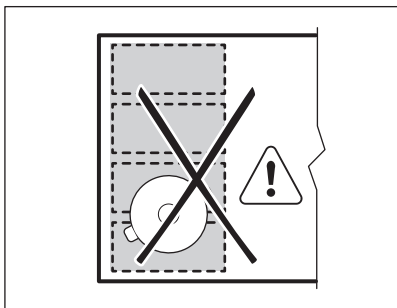

### 7.5 בורר עוצמה

פונקציה זו מאפשרת לך לכוון את הטמפרטורה באמצעות הזזת כלי הבישול למיקום שונה על גבי משטח הבישול באינדוקציה. פונקציה זו מפרידה אוטומטית את אזורי הבישול השמאליים לשלושה אזורים נפרדים עם הגדרות חום שונות. הכיריים מזהים את מיקום כלי הבישול ומכוונים בהתאם את דרגת העוצמה המוגדרת-מראש. ניתן להניח את הסיר במיקום קדמי, אמצעי או אחורי. אם תניח את כלי הבישול במיקום הקדמי תקבל את הגדרת

הגדרת החום לכל אחד מהאזורים בנפרד.

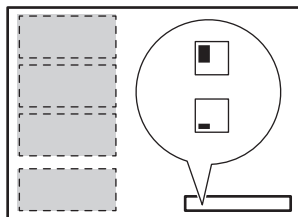

**הצבה נכונה של כלי הבישול:**

כדי להשתמש במצב זה עליך להניח את כלי הבישול על גבי שלושת המקטעים המחוברים. אם תשתמש בכלי בישול שגודלו קטן יותר מאשר שני מקטעים, הסימן יבהבה בתצוגה ולאחר 1 דקה האזור יכבה את עצמו.

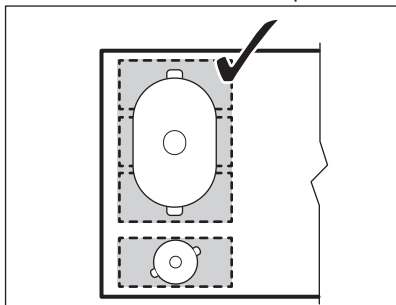

**הצבה לא נכונה של כלי הבישול:**

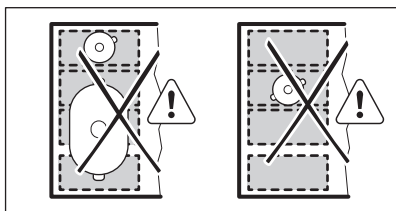

### 7.4 FlexiBridge מצב גשר מקסימלי

כדי להפעיל את המצב, גע ב- עד שתראה את מחוון המצב המתאים מופיע. מצב זה מחבר בין כל המקטעים ליצירת אזור בישול אחד.



3. הנח את הסיר על אזור הבישול עם הגדרת החום המבוקשת.  
הנח את כלי הבישול במרכז האזור הרצוי והקפד שלא לכסות את האזורים השכנים. יידלקו נורות חיווי אדומות. אם אינך רואה את נורות החיווי האדומות, לא ניתן להפעיל את הפונקציה.  
אם ברצונך לשנות את מיקום הסיר, הרם אותו והנח אותו באזור אחר. גרירת והחלקת כלי הבישול עלולה לגרום לשריטות ולשינויי צבע על גבי המשטח.

כדי להפסיק את פעולת הפונקציה, גע ב- יופיע חלון מוקפץ. גע ב-עצירה כדי להפסיק את פעולת הפונקציה. ניתן לכבות את הפונקציה גם מתוך ה-תפריט.

הזז את הסיר מפעם לפעם. הפונקציה תכבה לאחר 10 דקות ללא פעילות. 

החום הגבוה ביותר (כלומר 9). כדי להפחית אותה, הזז את כלי הבישול למיקום האמצעי (רמת חום - 5) או למיקום האחורי (רמת חום -1).

 השתמש בסיר אחד בלבד, עם תחתית בקוטר 160 מ"מ לפחות, בעת הפעלת הפונקציה.

- גע ב- פעם אחת.
- עיין בתפריט הנגלל תפריט < פעולות כיריים כדי לבחור את הפונקציה מתוך הרשימה.
  - אם פועל אזור כלשהו מבין האזורים השמאליים, יופיע חלון מוקפץ שבו תתבקש לאשר אם אכן ברצונך לבטל את הגדרות החום הקודמות.
  - הסמל  והסמלים של שלושת האזורים עם הגדרות החום שלהם כברירת מחדל מפועלים על התצוגה. ניתן לשנות בהתאם לצרכים את רמת החום המוגדרת כברירת מחדל והגדרות החום הללו יישמרו לשימוש עתידי.

## 8. עצות וטיפים

 תחתית כלי הבישול צריכה להיות עבה ושטוחה כלל האפשר. דא שהבסיסים של כלי הבישול נקיים ויבשים לפני שתניח אותם על משטח הכיריים.

### מידות כלי הבישול

אזורי הבישול באינדוקציה מתאימים עצמם למידות של תחתית כלי הבישול באופן אוטומטי.

יעילות אזור הבישול קשורה בקוטר של כלי הבישול. כלי בישול בקוטר שקטן מהמינימום יקבל רק חלק מהעוצמה שנוצרת על ידי אזור הבישול.

 עיין בפרק "נתונים טכניים".

## 8.2 הרעשים במהלך ההפעלה

### אם אתה שומע:

- רעשי היסדקות: כלי הבישול עשוי מחומרים שונים (מבנה סנדוויץ').
- רעשי שריקה: אתה משתמש באזור הבישול עם רמת עוצמה גבוהה כאשר כלי הבישול עשוי משילוב של חומרים שונים (מבנה סנדוויץ').

 **אזהרה!**  
עיין בפרקי "בטיחות".

## 8.1 כלי בישול

 עבור אזורי בישול באינדוקציה, שדה אלקטרו-מגנטי חזק יוצר את החום בכלי הבישול במהירות רבה.

 יש להשתמש באזורי הבישול באינדוקציה עם כלי בישול מתאימים לכך.

### החומר של כלי הבישול

- מתאים:** ברזל יצוק, פלדה, ברזל מצופה אמיל, נירוסטה (פלדת אל-חלד), תחתית רב-שכבתית (עם סימון מתאים של היצרן).
  - לא מתאים:** אלומיניום, נחושת, פליז, זכוכית, קרמיקה, פורצלן.
- כלי בישול הינו מתאים לבישול באינדוקציה אם:**
- מים רותחים מהר מאוד באזור שנקבעה בו עוצמת החום הגבוהה ביותר.
  - מגנט נמשך לתחתית כלי הבישול.

## 8.4 דוגמאות לשימושי בישול

הקשר בין הגדרת עוצמת החום של אזור הבישול, לבין צריכת החשמל שלו, אינו ליניארי. כאשר אתה מגביר את עוצמת החום, הגידול בצריכת החשמל של אזור הבישול לא יהיה ביחס ישר להגברת החום. משמעות הדבר היא שבאזור בישול עם הגדרת חום בינונית, צריכת החשמל היא פחות ממחצית הצריכה המרבית.

הנתונים בטבלה נועדו לשם הנחייה בלבד. 

- המהום: אתה משתמש ברמת עוצמה גבוהה.
  - תקתוק: מתרחש מיתוג חשמלי, הסיר מזוהה לאחר שהנחת אותו על הכיריים.
  - לחישה, זמזום: המאוורר פועל.
- הרעשים הם תקינים ואינם מעידים על תקלה כלשהי.**

## 8.3 Öko Timer (טיימר חסכוני)

כדי לחסוך באנרגיה, המחמם של אזור הבישול כבה לפני הישמע צליל סיום הספירה לאחור של הטיימר. ההבדל בזמן הפעולה תלוי ברמה של הגדרת החום ובמשך פעולת הבישול.

אם הגדרת הטמפרטורה היא	לשימוש עבור:	זמן (דקות)	טיפים
1	לשמירת חום המזון.	כנדרש	הנח מכסה על כלי הבישול.
1 - 2	רוטב הולנדי, המסה: חמאה, שוקולד, ג'לטין.	5 - 25	ערבב מפעם לפעם.
1 - 2	מיצוק: חביתות רכות, ביצים מבושלות.	10 - 40	יש לבשל עם מכסה.
2 - 3	בישול אורז ומנות על בסיס חלב, חימום ארוחות מוכנות.	25 - 50	הוסף לפחות כמות כפולה של נוזל לעומת כמות האורז. ערבב מנות על בסיס חלב באמצע התהליך.
3 - 4	אידי ירקות, דגים, בשר.	20 - 45	הוסף כמה כפות של נוזל.
4 - 5	בישול תפוחי אדמה.	20 - 60	השתמש לכל היותר בכמות של ¼ ליטר מים לכל 750 גר' תפוחי אדמה.
4 - 5	בישול כמויות גדולות של מזון, תבשילים ומרקים.	60 - 150	עד 3 ליטר של נוזל ומרכיבי תוכן.
5 - 7	טיגון עדין: פרוסות שניצל, עגל ממולא מטוגן, לביבות, קציצות, נקניקיות, כבד, ביצים, פנקייקים, סופגניות.	כנדרש	הפוך בחלוף מחצית מהזמן.
7 - 8	טיגון לביבות, סטייק ירך, סטייקים.	5 - 15	הפוך בחלוף מחצית מהזמן.
9	הרתחת מים, בישול פסטה, בישול בשר (גולאש, צלי), טיגון בשמן עמוק.		
הרתחת כמויות גדולות של מים. מתבצעת הפעלה של PowerBoost.			

## 9. שמירה וניקוי

### 9.1 מידע כללי

- נקה את הכיריים לאחר כל שימוש.
- השתמש תמיד בכלי בישול עם בסיס נקי.

**אזהרה!**  
עיון בפרקי "בטיחות". 

- השתמש במגרד כיריים מיוחד על משטח הזכוכית. הצב אותו בזווית חדה והעבר את הלהב על פני השטח.
- **הסר ברגע שהכיריים קרים מספיק:** עיגולי אבנית, עיגולי מים, כתמי שומן, שינויי צבע במתכת המבריקה. נקה את הכיריים במטלית לחה עם חומר ניקוי שאינו שוחק. לאחר הניקוי, נגב את הכיריים במטלית רכה.
- **הסרת שינויי צבע בברק המתכתי:** השתמש בתמיסה של מים עם חומץ לניקוי משטח הזכוכית במטלית.
- במשטח הכיריים יש חריצים אופקיים. נקה את הכיריים במטלית לחה ומעט חומר ניקוי בתנועה חלקה משמאל לימין. לאחר הניקוי, נגב את הכיריים במטלית רכה משמאל לימין.
- לשריטות או לכתמים כהים על פני השטח אין השפעה על אופן הפעולה של הכיריים. השתמש במנקה מיוחד המתאים למשטח הכיריים. השתמש במגרד מיוחד לזכוכית.



ההדפסה על אזור הבישול הגמיש באינדוקציה עלולה להתלכך או לשנות את צבעה כתוצאה מגרירת והחלקת כלי הבישול. ניתן לנקות את האזור כרגיל.

## 9.2 ניקוי הכיריים

- **הסר מיד:** פלסטיק שנמס, ניילון נצמד, סוכר ומזון המכיל סוכר. אחרת, הלכלוך עלול לגרום נזק לכיריים. היזהר מכוויות.

## 10. איתור תקלות

**אזהרה!**  
עיין בפרקי "בטיחות".



### 10.1 מה לעשות אם...

בעיה	סיבה אפשרית	תיקון
לא ניתן להפעיל או להשתמש בכיריים.	הכיריים לא מחוברים לאספקת החשמל או שהם מחוברים בצורה שגויה.	בדוק אם הכיריים מחוברים היטב לאספקת החשמל. עיין בתרשים החיבורים.
	הנתיך קופץ.	בדוק אם הנתיך הוא הסיבה לתקלה. אם הנתיך קופץ שוב ושוב, צור קשר עם חשמלאי מוסמך.
	אינך מגדיר את הגדרות החום במשך 60 שניות.	הפעל שוב את הכיריים וקבע את הגדרת החום בתוך פחות מ-60 שניות.
	נגעת בן-זמנית בשניים או יותר משדות החיישנים.	גע בשדה חיישן אחד בלבד.
	השהיה מופעל.	עיין בפרק "שימוש יומיומי".
	יש כתמי מים או שמן על לחיצי ההפעלה.	נקה את לחיצי ההפעלה.
נשמע צליל התראה והכיריים כבים. נשמע צליל התראה כשהכיריים כבים.	הנחת משהו על אחד או יותר משדות החיישנים.	הסר את החפץ משדות החיישנים.
הכיריים כבים.	הנחת משהו על שדה החיישן <sup>1</sup> .	הסר את החפץ משדה החיישן.



בעיה	סיבה אפשרית	תיקון
מחוויון החום השיוורי אינו נדלק.	האזור אינו חם מכיוון שפעל רק לזמן קצר, או מכיוון שהחיישן פגום.	אם האזור פעל מספיק זמן כדי להיות חם, פנה למרכז שירות מורשה.
לא ניתן להפעיל את הגדרת החום הגבוהה ביותר.	אזור אחר מוגדר כבר לרמת החום הגבוהה ביותר.	הפחת תחילה את העוצמה של האזור האחר.
	רמת ה-הגבלת עוצמה נמוכה מדי.	שנה את העוצמה המירבית באמצעות ה-תפריט. עיין בפרק "שימוש יומיומי".
שדות החיישנים מתחממים.	כלי הבישול גדול מדי או שהנחת אותו קרוב מדי ללחיצה ההפעלה.	הנח כלי בישול גדולים באזורי הבישול האחוריים במידת האפשר.
אין צליל כשנוגעים בשדות חיישני ההפעלה.	הצלילים אינם מופעלים.	הפעל את הצלילים. עיין בפרק "שימוש יומיומי".
התצוגה אינה מגיבה למגע.	התצוגה מכוסה בחלקה, או שהסירים הונחו קרוב מדי לתצוגה.	הסר את העצמים המפריעים. הרחק את הסירים מן התצוגה.
הוגדרה שפה לא נכונה.	שיינית בטעות את הגדרות השפה.	אפס את כל הפונקציות למצב הגדרות המפעל. בחר באפשרות אפס את כל ההגדרות מתוך ה-תפריט.
אזור הבישול הגמיש באינדוקציה אינו מחמם את כלי הבישול.	כלי הבישול ממוקם באופן לא נכון באזור הבישול הגמיש באינדוקציה.	הנח את כלי הבישול במיקום נכון באזור הבישול הגמיש באינדוקציה. המיקום של כלי הבישול תלוי באפשרות המופעלת או במצב שלה. עיין בפרק "אזור הבישול הגמיש באינדוקציה".
	הקוטר של תחתית כלי הבישול אינו מתאים לאפשרות המופעלת או למצב שלה.	השתמש בכלי בישול בקוטר מתאים לאפשרות המופעלת או למצב שלה. השתמש בכלי בישול בקוטר קטן יותר מ-160 מ"מ בחלק יחיד של אזור הבישול הגמיש באינדוקציה. עיין בפרק "אזור הבישול הגמיש באינדוקציה".
אזור בישול מכבה את עצמו. מופיעה הודעת אזהרה, שאזור הבישול עומד להפסיק את פעולתו.	התנור ייכבה מכבה את אזור הבישול.	עיין בפרק "שימוש יומיומי". כבה את הכיריים והפעל אותם מחדש.
הסימן  והודעה מופיעים יחד.	נעילה מופעל.	עיין בפרק "שימוש יומיומי".
מופע בתצוגה O - X - A.	נעילה מפני ילדים מופעל.	עיין בפרק "שימוש יומיומי".

ביעה	סיבה אפשרית	תיקון
<input type="checkbox"/> מהבהב.	אין כלי בישול על האזור.	הנח כלי בישול על האזור.
	כלי הבישול אינו מתאים.	השתמש בכלי בישול מתאים. עיין בפרק "עצות וטיפים".
	קוטר התחתית של כלי הבישול קטן מדי עבור האזור.	השתמש בכלי בישול במידות מתאימות. עיין בפרק "נתונים טכניים".
	FlexiBridge מופעל. חלק אחד או יותר השייך למצב של האפשרות המופעלת אינו מכוסה על ידי כלי הבישול.	הנח את כלי הבישול על מספר החלקים המתאים למצב של האפשרות המופעלת או שנה את מצב האפשרות. עיין בפרק "אזור הבישול הגמיש באינדוקציה".
	בורר עוצמה מופעל. שני סירים מוצבים על גבי אזור הבישול הגמיש באינדוקציה.	השתמש בסיר אחד בלבד. עיין בפרק "אזור הבישול הגמיש באינדוקציה".
<input type="checkbox"/> E ומספר נדלקים.	יש שגיאה בכיריים.	כבה את הכיריים והפעל אותם מחדש לאחר 30 שניות. אם <input type="checkbox"/> E נדלק מחדש, נתק את הכיריים מאספקת המתח. לאחר 30 שניות, חבר את הכיריים מחדש. אם הבעיה נמשכת, פנה למרכז שירות מורשה.
נשמע צליל צפצוף קבוע.	חיבור החשמל אינו מתאים.	נתק את הכיריים מאספקת החשמל. פנה לחשמלאי מוסמך כדי לבדוק את ההתקנה.

שהפעלת את הכיריים כהלכה. אם לא, שירות הטכנאי או המשוק, לא יהיה חייב, גם במסגרת תקופת האחריות. ההוראות לגבי מרכז השירות ותנאי האחריות מופיעים בחוברת האחריות.

## 10.2 אם אינך מצליח למצוא פתרון...

אם אינך מצליח לפתור את הבעיה בעצמך, צור קשר עם המפיץ או עם מרכז שירות מוסמך. מסור את הנתונים מתווית הנתונים. ודא

## 11. התקנה

### 11.2 כיריים בילט-אין

יש להשתמש בכיריים המובנים רק לאחר הרכבת הכיריים ביחידות המובנות בצורה נכונה, ובאופן המבטיח כי משטחי העבודה עומדים בתקנים.

### 11.3 כבל חיבור

• הכיריים מגיעים עם כבל חיבור.

**אזהרה!**  
עיין בפרקי "בטיחות".



### 11.1 לפני ההתקנה

לפני התקנת הכיריים, רשום את הנתונים הבאים מתווית הנתונים. תווית הנתונים נמצאת בתחתית הכיריים.

מספר סידורי .....

### 11.4 הרכבה

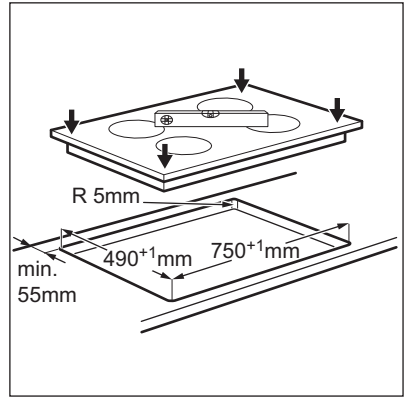
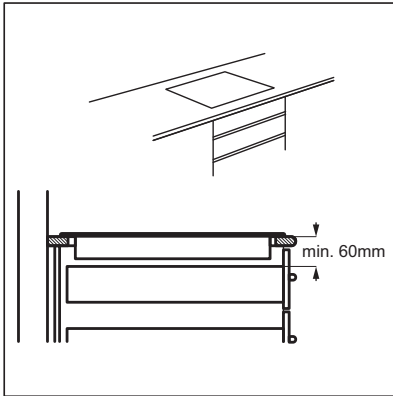
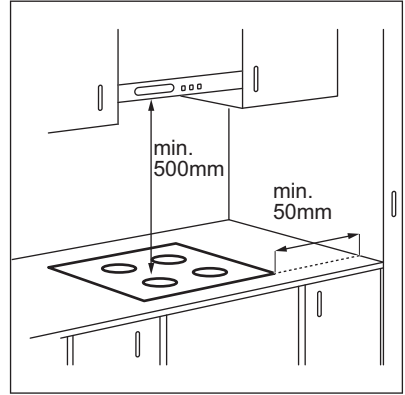
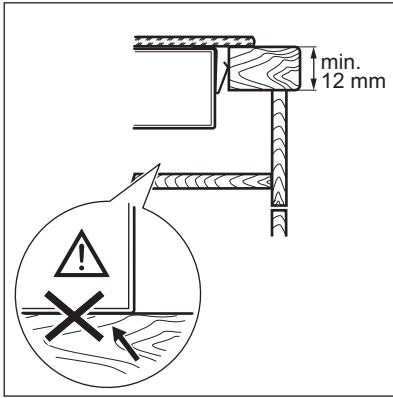

אם המכשיר מותקן מעל מגירה, האורור מהכיריים עלול לחמם את הפריטים שמאוחסנים במגירה במהלך הבישול.

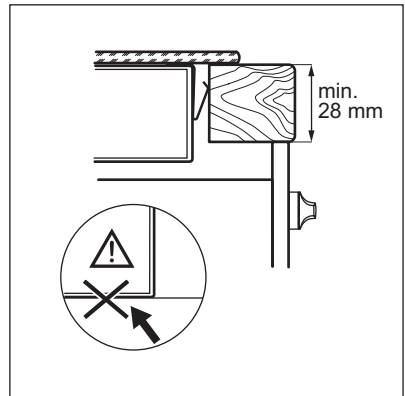

## 12. נתונים טכניים

### 12.1 לוחית דירוג

PNC 949 597 329 00  
220-240 וולט / 400 וולט 2N 50-60 הרץ  
תוצרת גרמניה  
7.35 קילוואט  
CE

דגם IAE84850FB  
סוג 62 D4A 05 CA  
אינדוקציה 7.35 קילוואט  
מס"ד .....  
AEG

עיין בהעתק הרישוי המלא תחת: תפריט <  
הגדרות < Service < רישיון.

ניתן להוריד את קוד המקור של תוכנת הקוד  
הפתוח באמצעות הקישור שבדף המוצרים  
באינטרנט.

### 12.2 רישיונות תוכנה

התוכנה הכלולה במוצר זה מכילה תוכנה  
המוגנת בזכויות יוצרים. תוכנה זו מורשית  
תחת הרישיונות BSD, fontconfig, FTL,  
GPL-2.0, LGPL-2.0, LGPL-2.1, libJpeg,  
OpenSSL / SSLEAY, MIT, zLib/ libpng  
ISC, Apache 2.0 ואחרים.

### 12.3 מפרט אזורי בישול

קוטר כלי הבישול [מ"מ]	PowerBoost משך זמן מרבי [דקות]	PowerBoost [W]	נוצמה נומינלית (הגדרת חום מירבית) [W]	אזור בישול
210 - 125	10	3200	2300	אזורי אמצעי
180 - 145	10	2800	1800	קדמי ימני
מינימום 100	10	3200	2300	אזור בישול גמיש באינדוקציה

לקבלת תוצאות בישול אופטימליות השתמש  
בכלי בישול שאינם גדולים יותר מהקוטר  
שבטבלה.

עוצמת אזורי הבישול יכולה להשתנות בטווח  
קטן מהנתונים שבטבלה. היא משתנה בהתאם  
לחומר והמידות של כלי הבישול.

## 13. יעילות אנרגיה

### 13.1 פרטי המוצר בהתאם לתקן EU 66/2014

IAE84850FB	זיהוי דגם
כיריים בילט-אין	סוג כיריים
2	מספר אזורי בישול
1	מספר אזורי בישול
אינדוקציה	טכנולוגיית חימום
21.0 ס"מ 18.0 ס"מ	קוטר אזורי בישול מעוגלים (Ø) אזורי אמצעי קדמי ימני

אורך (L) ורוחב (W) של אזור הבישול	שמאל	L 45.6 ס"מ W 21.6 ס"מ
צריכת חשמל לכל אזור בישול (EC electric cooking)	אחורי אמצעי קדמי ימני	189.1 ואט-שעה לק"ג 178.3 ואט-שעה לק"ג
צריכת חשמל של אזור הבישול (EC electric cooking)	שמאל	187.0 ואט-שעה לק"ג
צריכת חשמל של הכיריים (EC electric hob)		185.7 ואט-שעה לק"ג

- אם ניתן, הנח תמיד את המכסים על כלי הבישול.
- לפני הפעלת איזור הבישול, הנח עליו את כלי הבישול.
- הנח את כלי הבישול הקטנים יותר על אזורי הבישול הקטנים יותר.
- הנח את כלי הבישול בדיוק במרכז אזור הבישול.
- השתמש בחום השיוורי כדי לשמור על חום המזון או להמסה.

- EN 60350-2 מכשירי בישול חשמליים ביתיים - חלק 2: כיריים - שיטות למדידת ביצועים

### 13.2 חיסכון בחשמל

- תוכל לחסוך בחשמל במהלך בישול יומיומי אם תפעל על פי העצות הבאות.
- כשאתה מחמם מים, השתמש אך ורק בכמות הנחוצה לך.

## 14. הגנת הסביבה

הנושאים את הסמל ♻️ לפסולת הביתית. החזר את המוצר למתקן המחזור במקום מגוריך או פנה לרשות העירונית שלך.

מחזר את החומרים הנושאים את הסמל ♻️. השלך את חומרי האריזה למכלי מחזור מתאימים. סייע להגן על הסביבה ולשמור על הבריאות ותרום למחזור פסולת ממכשירים חשמליים ואלקטרוניים. אל תשליך מכשירים





[www.aeg.com/shop](http://www.aeg.com/shop)



867349098-B-242018



**AEG**